

# MONSTER AG TT

58"



La revolución  
para el montaje  
de neumáticos  
industriales



**SANCHEZ  
PAMPLONA**  
CORGIH IBERICA



# MONSTER AG TT. THE TYRE TRUCK REVOLUTION

Única  
en el mundo  
que lleva  
incorporado  
el dispositivo  
"sin desmontable"



**CORGHI**, líder mundial en la producción de desmontadoras de neumáticos, ha abierto una nueva frontera para los profesionales de los neumáticos de vehículos industriales.

Para responder a la insistente demanda de un salto cualitativo en los sistemas de montaje de neumáticos de camiones, vehículos industriales y maquinaria agrícola, CORGHI **presenta una nueva y revolucionaria desmontadora de neumáticos para ruedas de vehículos pesados**, con una serie de innovaciones patentadas a nivel mundial.

### Sistema “Sin desmontable”

**Superautomática.** Única en el mundo que incorpora el sistema de trabajo “Sin desmontable”.

- Menos cansancio y riesgos para el operador.
- Sin contacto con las llantas.

### Automatic Block Sincro®

Bloque portaherramientas hidráulico **sincronizado con el disco destalonador.**

- Tangencia perfecta entre la rueda y el brazo de montaje.
- Menos tensión del talón.
- Evita el contacto con la llanta, protegiéndola.

### Side to Side Laser System®

El brazo pasa automáticamente de un lado a otro de la rueda gracias a la **tecnología láser.**

- Memorización automática del diámetro de llanta.
- Memorización automática de la posición de la rueda.

### Easy Block System®

Nuevo sistema de bloqueo de rueda.

- 9 posiciones de bloqueo directo
- De 14” a 58” sin extensiones
- Bloqueo de llantas con agujero mínimo de 90 mm
- Motor-Inverter, que proporciona automáticamente la velocidad ideal de trabajo, incluso para el rayado de cubiertas.





# MONSTER AG TT. THE TYRE TRUCK REVOLUTION

Una máquina de altas prestaciones para los profesionales de neumáticos de vehículos industriales más exigentes.

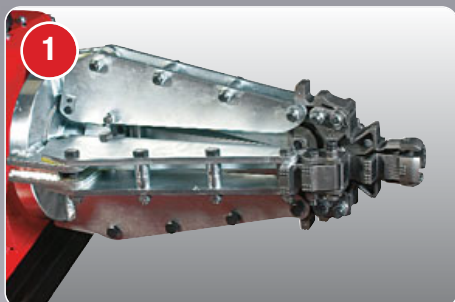

## BLOQUE AUTOCENTRANTE

Nuevo autocentrante de 14" a 58" sin extensiones y bloque mínimo de 90 mm.



## DISPOSITIVO "SIN DESMONTABLE"

Palanca de desmontaje del talón automática, no necesita el uso de desmontable.

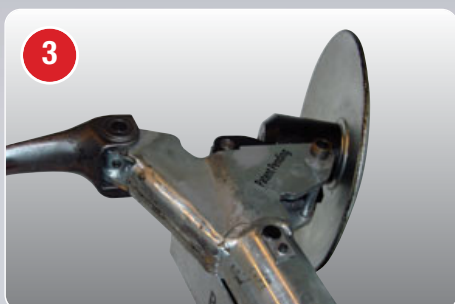

## DESTALONADOR

Inclinación sincronizada con el movimiento del brazo.

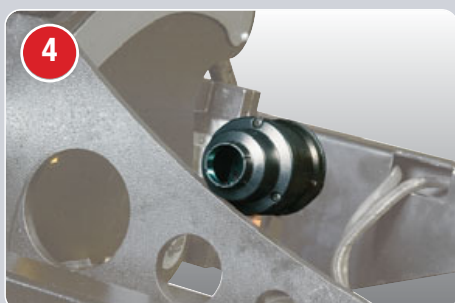

## DISPOSITIVO SIDE TO SIDE LASER

El dispositivo STS (Side to Side) permite el paso automático del brazo de una parte del neumático a otra, gracias a la tecnología láser.



## CENTRALITA ELECTROHIDRÁULICA

Móvil. Dotada con display que permite memorizar todos los datos relacionados con el neumático en el que se está trabajando.





### MOTOR-INVERTER

Proporciona automáticamente la velocidad ideal para cada trabajo en función del esfuerzo necesario, incluido el rayado de neumáticos.



### UNIDAD DE MANDO SIN CABLE

Nuevo diseño de mandos, más fácil, rápido e intuitivo. Provisto de ruedas para un fácil desplazamiento del operador.





# MONSTER AG TT. THE TYRE TRUCK REVOLUTION

## La investigación y la experiencia de CORGHI en un producto insuperable

### Secuencia de movimientos automáticos del brazo



**1** Posición de enganche del talón.

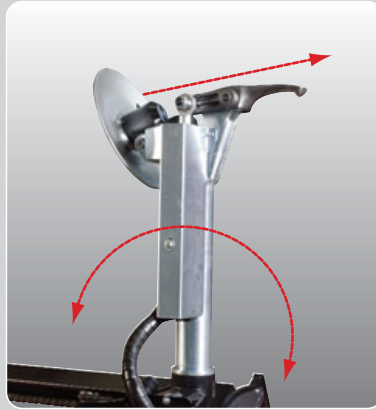

**2** Posición para tangencia de la llanta.



**3** Posición de desmontaje sin palanca desmontable.

### Secuencia de movimientos automáticos del disco destalonador



**1** Disco tangente con la llanta (inclinación mínima).



**2** Disco inclinable hasta la máxima inclinación.



**3** Rotación completa del brazo.

**Nueva garra extensible.** La nueva y exclusiva garra extensible permite adaptarse totalmente a cualquier tipo de llanta sin necesidad de extensiones adicionales.



Desde 90 mm hasta 58", la Monster AG TT puede utilizarse para todo tipo de llantas de ruedas industriales.

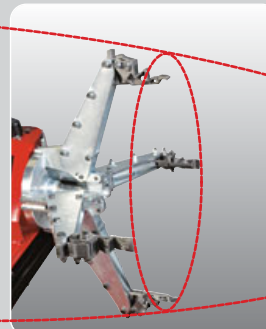
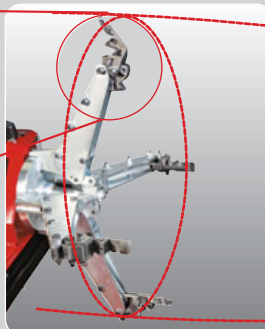

## VERSIONES

**Monster AG TT** Kit de control remoto, transmisión de datos vía radio.

### DATOS TÉCNICOS

#### BRAZO PORTA-HERRAMIENTA

Tipo de desmontaje	Sin desmontable
Cambio automático lado rueda STS	●
Disco destalonador	Con movimiento hidráulico
Carrera axial	1.120 mm
Rotación	Hidráulica
Bloqueo	Hidráulico

#### AUTOCENTRANTE

Sistema de bloqueo	Autocentrante hidráulico
Motor para la rotación	Motor convertidor
Velocidad de rotación	3 velocidades: 1-3,5-7,8 rpm
Elemento de bloqueo	4 garras con vuelco
Capacidad de bloqueo	De 14"-58"
Posiciones de bloqueo	9
Diámetro máximo neumático	2.500 mm
Anchura máxima neumático	1.600 mm
Peso máximo de rueda	1.700 kg
Diámetro mínimo agujero central rueda	90 mm
Altura mínima de trabajo hasta eje garra	450 mm

#### BANCADA

Carga de rueda	A nivel pavimento
----------------	-------------------

#### CENTRALITA

Función Stand-by	●
Display configuración pulgadas	●
Funcionamiento	Eléctrico
Presión hidráulica regulable	80-180 bares
Motor	3,3-4 kW
Depósito aceite	15 L
Eléctrica	3Ph 230-400V 50 Hz

#### UNIDAD DE MANDO

Transmisión vía radio	●
Pulsador de emergencia	●
Tensión eléctrica	24V

#### MEDIDAS

Largoxanchoxalto	2.400x2.200x1.800 mm
------------------	----------------------

#### PESO

Peso máx. aproximado	1.300 kg
----------------------	----------

● De serie ○ Opcional

### DOTACIÓN DE SERIE



Kit de control remoto

### HOMOLOGADA POR



### ACCESORIOS OPCIONALES

Puede consultar la amplia gama de accesorios opcionales para su equipo en la página web

[www.sanchezpamplona.es](http://www.sanchezpamplona.es)

[video demostración] [www.sanchezpamplona.com](http://www.sanchezpamplona.com)

### Sánchez Pamplona, Equipos para Automoción

#### Sede Central

Avda. de la Industria, 1 · Pol. Ind. La Cantueña  
28947 Fuenlabrada · MADRID  
Tel.: 91 621 49 40 · Fax: 91 642 05 50  
info@sanchezpamplona.es  
[www.sanchezpamplona.com](http://www.sanchezpamplona.com)

